

SMONTHER 620-2

Automatická dvourychlostní zouvačka kol

Obj. č. 888.622

- ◆ Profesionální dvourychlostní automatická zouvačka pneumatik vhodná pro trvalý provoz
- ◆ Velice silný a spolehlivý stroj pro každodenní použití, technologie pro náročný provoz
- ◆ Upínací čelisti i odrážecí rameno jsou opatřeny plastovou ochranou
- ◆ Dvojitý válec odrážecího ramene
- ◆ Integrovaný tlakoměr a huštění pneumatik nožním pedálem
- ◆ S pomocným přídatným ramenem (obj. č. 888.641) je snadné i přezouvání nízko profilových pneumatik



SMONTHER 620-2 & HELPER



3"~14"



10"~24.5"

SMONTH

Pomocné montážní rameno

Obj. č. 888.641



Přídavné rameno zouvačky slouží jako pomocné zařízení při montáži a demontáži pneumatik, zejména u nízko profilových pneumatik je toto zařízení nutnou součástí stroje



Zvláštní příslušenství

Obj. č. 888.654

Kladka na stlačení patky



Obj. č. 888.656

Plastová montážní hlava Půlměsíc



Obj. č. 888.657

Plastová montážní hlava Profi

Obj. č. 888.655

Spojka běžného uchycení (není vyobrazeno)



Nástroj pro rychlou výměnu hlavy



Obj. č. 888.660

sada pro motocykly a skútry

Obj. č. 888.658

Upínač

Obj. č. 888.659

Rychlospojka

MOTOCYKLOVÁ SADA

pro kola od 6" do 23"



TECHNICKÉ ÚDAJE

Napájení el. proudem	3ph, AC 380-415/50 Hz
Výkon motoru	0.75 kW
Vnitřní upínací rozsah	12" ÷ 24.5"
Vnější upínací rozsah	10" ÷ 22"
Max. průměr kola	1040 mm
Šířka ráfku	3.5" ÷ 14"
Odtlačení patky	70 ÷ 355 mm
Tlak vzduchu	8 ÷ 12 bar
Čistá hmotnost Smonther	220 kg
Čistá hmotnost Rameno	60 kg

Balení:

SMONTER: D1150xŠ960xV950 mm

MONTÁŽNÍ RAMENO: D1220xŠ830xV400 mm

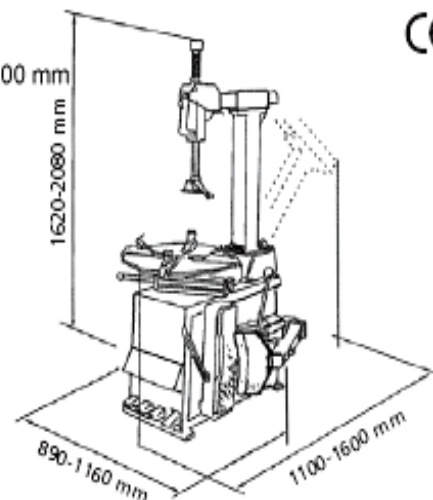
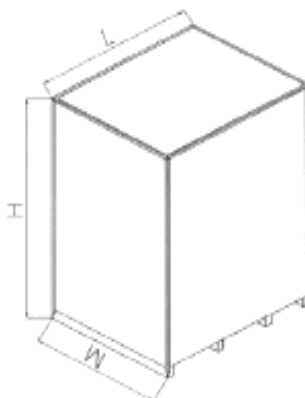

CE